

MASSTECH

EMPATTEMENT II

Sur base de Toyota Land Cruiser 79
Euro 3 - Diesel

VÉHICULE MILITAIRE



www.technamm.fr
04 42 92 79 30



EMPATTEMENT II

Sur base de Toyota Land Cruiser 79
Euro 3 - Diesel

CARACTÉRISTIQUES MOTEUR/ENGINE SPECIFICATIONS

Type de moteur/Engine type	1HZ **	
Cylindrée/Cubing capacity	4 164 cc	
Nb de cylindres/Nb of cylinders	6 en ligne/6 in-line	
Puissance/Power (ch)	130	200 ^(en option)
Puissance /Power (kW)	96	147
Couple maximum/Maximum torque (Nm/(tr/min))	285/2 200	420/2 400
Carburant/Fuel	Diesel (compatible carburéactif)/ Gasoil (fuel compatible)	
Réservoir/Fuel tank capacity	90 + 90 L	
Boîte de vitesses/Gear box	Manuelle ou automatique/Manual or automatic	
Transmission/Transmission	4x2 - 4x4	

**disponible en 1GD 200ch 2.8L 4 cylindres en ligne/available in 1GD 200ch 2.8L 4 cylinders in line

DONNÉES TECHNIQUES/TECHNICAL DATA

Type de carrosserie/Type of bodywork	Pick-up
PTAC/GVW	4 500 kg ou/ or 5 500 kg
Poids à vide/Kerb weight	2 900 kg
Empattement/Wheelbase	3 880 mm
Longueur x largeur x Hauteur Length x Width x Height	6 200 x 1 950 x 2 560 mm
Hauteur de gué/Fording height	600 mm
Garde au sol/Underbody ground clearance	235 mm
Rayon de braquage/Turning circle	7,6 m
Pneumatiques/Tyres	BF Goodrich all terrain A/T K02 : LT235/85R16
Jantes/Rims	Aluminium- 16 pouces Aluminium - 16 inch
Suspensions AV/Front suspensions	Ressorts hélicoïdaux renforcés Reinforced coil springs
Suspensions AR/Rear suspensions	Lames à ressort renforcées Reinforced spring blades
Freins AV/Front brakes	Disques ventilés/Ventilated discs
Frein AR/Rear brakes	Disques ventilés/Ventilated discs

ÉQUIPEMENTS EXTÉRIEURS

- > 2 paires de plaques de désenlèvement/2 recovery tracks
- > Bâche PVC/PVC tarpaulin
- > Plateau polyvalent/Versatile platform
 - Zone utile/Useful area : 3 314 x 1 780 mm
- > 4 ridelles latérales et 1 ridelle arrière rabattables et déposables/4 side panels and 1 rear panel that can be folded down and removed
- > Plancher anti-dérapant/Non-slip floor
- > Arceau tubulaire pour bâche/Tubular hoop for tarpaulin

PARECHOC/S BUMPERS :

- > Feux blackout AV/AR/Front and rear blackout lights
- > Feux IR AV/Front IR lights
- > Bac de rangement dans parechoc AV/Storage box in front bumper
- > Grille de protection des feux avants/ Front light protective grills

ÉQUIPEMENTS INTÉRIEURS

- > Lot de bord/On-board kit
- > Lot pionnier type armée/Army tool kit
- > Aménagement ROPS (option)/ROPS fitting (option)

PREDISPOSITION RADIO/PRE-RADIO EQUIPMENT :

- > Support radio/Radio support
- > Support antenne/Antenna support
- > Compatibilité électromagnétique (CEM)/Electromagnetic compatibility (EMC)



Nb de places/Nb of seats : 3

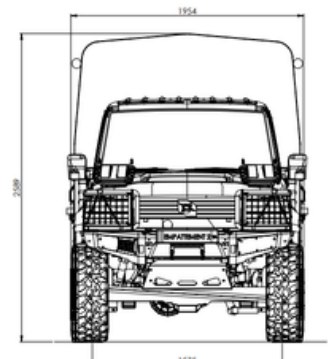
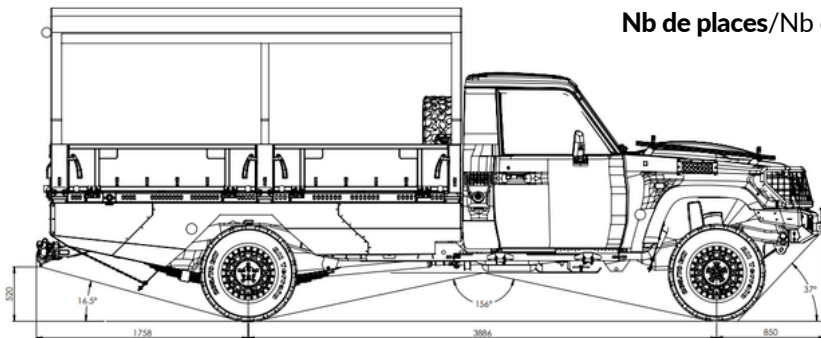

• Les visuels, mesures et chiffres peuvent différer dans le produit final. Ce dossier offre un aperçu du produit de la gamme militaire MASSTECH Technamm.
Visuals, measurements and figures may differ in the final product. This folder provides an overview of the MASSTECH Technamm military product range.